

MarTest. Páčkové úchylkoměry

Přehled

Provedení

		Rozsah měření	Číselník	Dělení stupnice	DIN 2270	f _{ges}	f _e	f _u	f _t	f _w
	Standard	metrické								
	800 S	+/- 0,4 mm	0-40-0	0,01 mm	●	13 μm	10 μm	3 μm	5 μm	3 μm
	800 SG	+/- 0,4 mm	0-40-0	0,01 mm	●	13 μm	10 μm	3 μm	5 μm	3 μm
	800 SA	+/- 0,25 mm	0-25-0	0,01 mm		8 μm	5 μm	3 μm	5 μm	3 μm
	800 SGA	+/- 0,25 mm	0-25-0	0,01 mm		8 μm	5 μm	3 μm	5 μm	3 μm
	palcové									
	801 S1	+/- .015"	0-15-0	.001"		.0005"	.0004"	.00012"	.0002"	.0002"
	801 S	+/- .015"	0-15-0	.0005"		.0005"	.0004"	.00012"	.0002"	.0002"
	801 SG	+/- .015"	0-15-0	.0005"		.0005"	.0004"	.00012"	.0002"	.0002"
	801 SGI	+/- .015" (+/-0,30 mm)	0-15-0 (0-30-0)	.001" (0,01 mm)		.0005"	.0004"	.00012"	.0002"	.0002"
	Dlouhý měřicí dotek	metrické								
	800 SL	+/- 0,25 mm	0-25-0	0,01 mm		13 μm	10 μm	5 μm	5 μm	3 μm
	800 SGL	+/- 0,25 mm	0-25-0	0,01 mm		13 μm	10 μm	5 μm	5 μm	3 μm
	800 SGB	+/- 0,5 mm	0-50-0	0,01 mm		13 μm	10 μm	4 μm	5 μm	3 μm
	palcové									
	801 SL	+/- .010"	0-10-0	.0005"		.0005"	.0004"	.0002"	.0002"	.00012"
801 SGL	+/- .010"	0-10-0	.0005"		.0005"	.0004"	.0002"	.0002"	.00012"	
	Vysoká přesnost	metrické								
	800 SM	+/- 0,1 mm	0-100-0	0,002 mm	●	4 μm	3 μm	2 μm	2 μm	1,5 μm
	800 SGM	+/- 0,1 mm	0-100-0	0,002 mm	●	4 μm	3 μm	2 μm	2 μm	1,5 μm
	800 SGE	+/- 0,07 mm	0-70-0	0,001 mm		4 μm	3 μm	2 μm	2 μm	1,5 μm
	palcové									
	801 SM	+/- .004"	0-4-0	.0001"		.00016"	.00012"	.00008"	.00008"	.00006"
801 SGM	+/- .004"	0-4-0	.0001"		.00016"	.00012"	.00008"	.00008"	.00006"	
801 SGE	+/- .004"	0-4-0	.00005"		.00016"	.00012"	.00008"	.00008"	.00006"	
	Velký rozsah měření	metrické								
	800 SR	+/- 0,8 mm	0-40-0	0,01 mm		14 μm	10 μm	4 μm	5 μm	3 μm
	800 SRM	+/- 0,2 mm	0-100-0	0,002 mm		5 μm	3 μm	3 μm	2 μm	1,5 μm
	palcové									
801 SR	+/- .030"	0-15-0	.0005"		.0005"	.0004"	.00016"	.0002"	.00012"	
801 SRM	+/- .008"	0-4-0	.0001"		.0002"	.00012"	.00012"	.00008"	.00006"	
	Horizontální provedení	metrické								
	800 H	+/- 0,4 mm	0-40-0	0,01mm	●	13 μm	10 μm	3 μm	5 μm	3 μm
palcové										
801 H	+/- .015"	0-15-0	.0005"		.0005"	.0004"	.00012"	.0002"	.00012"	
	Horizontální provedení	metrické								
	800 V	+/- 0,4 mm	0-40-0	0,01 mm	●	13 μm	10 μm	3 μm	5 μm	3 μm
	800 VGM	+/- 0,1 mm	0-100-0	0,002 mm	●	4 μm	3 μm	2 μm	2 μm	1,5 μm
	palcové									
801 V	+/- .015"	0-15-0	.0005"		.0005"	.0004"	.00012"	.0002"	.00012"	
801 VGM	+/- .004"	0-4-0	.0001"		.00016"	.00012"	.00008"	.00008"	.00006"	

Měřicí dotek

Obj. číslo

14,5 mm	4305200
14,5 mm	4307200
14,5 mm	4301200
14,5 mm	4301250
14,5 mm	4305960
14,5 mm	4305950
14,5 mm	4307950
14,5 mm	4307970

41,24 mm	4306200
41,24 mm	4306250
32,325 mm	4301300

41,24 mm	4306950
41,24 mm	4306960

14,5 mm	4308150
14,5 mm	4308200
9,155 mm	4308220

14,5 mm	4308960
14,5 mm	4308970
14,5 mm	4308985

14,5 mm	4307250
14,5 mm	4308250

14,5 mm	4307960
14,5 mm	4308980

14,5 mm	4303200
---------	---------

14,5 mm	4303950
---------	---------

14,5 mm	4302200
14,5 mm	4302250

14,5 mm	4302950
14,5 mm	4302960

Měřicí parametry

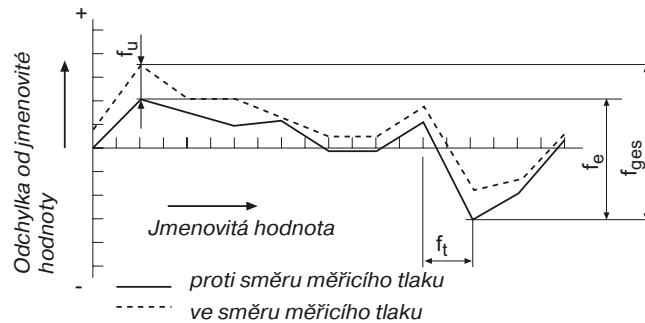

Konstrukční parametry MarTest - páčkových úchylkoměrů

SHOCK PROOF

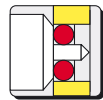

Měřicí ústrojí

- Chráněné proti nárazům
- Antimagnetické provedení
- Osy měřicího ústrojí uloženy v 8 drahokamech
- Automatické přizpůsobení směru dotyku a tím bezchybné odečtení

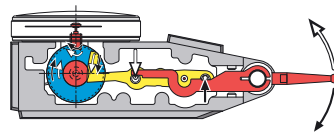

- Dvojitá páčka uložena v kuličkových ložiskách, ochrana proti přetížení kluznou spojkou

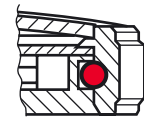

- O-kroužkem utěsněný číselník

- Ochranný kryt matně chromovaný

- Měřicí dotek s kuličkou z tvrdokovu

MarTest - použití

Kontrola obvodového házení hřídele



Kontrola obvodového házení pouzdra



Středění otvoru



Vyrovnání plochy



Kontrola rovnoběžnosti



MarTest ve standardním provedení

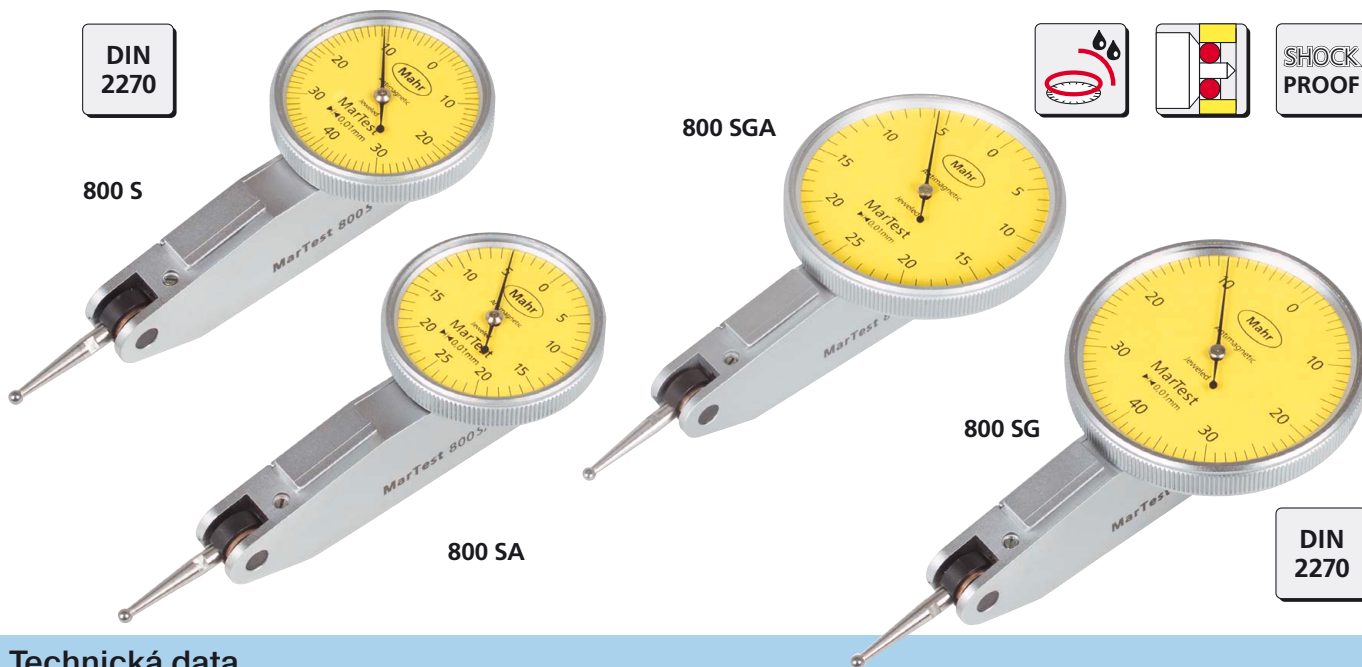

Technická data

	Rozsah měření	Dělení stupnice	Ø číselníku	Měřicí síla	Měřicí dotek	Obj. číslo
800 S	± 0,4 mm	0,01 mm	27,5 mm	0,15 N	14,5 mm	4305200
800 SG	± 0,4 mm	0,01 mm	38 mm	0,15 N	14,5 mm	4307200
800 SA	± 0,25 mm	0,01 mm	27,5 mm	0,1 N	14,5 mm	4301200
800 SGA	± 0,25 mm	0,01 mm	38 mm	0,1 N	14,5 mm	4301250
801 S1	± .015"	.001"	1.1"	0,15 N	14,5 mm	4305960
801 S	± .015"	.0005"	1.1"	0,15 N	14,5 mm	4305950
801 SG	± .015"	.0005"	1.5"	0,15 N	14,5 mm	4307950
801 SGI	± .015" (± 0,3 mm)	.0005" (0,01 mm)	1.5"	0,15 N	14,5 mm	4307970

Součást dodávky:

Umělohmotné pouzdro, klíč pro výměnu měřících doteků, měřicí dotek ø 2 mm, upínací stopka 800 a8 (metrické provedení), upínací stopka 800 a6 (800 SA, 800 SGA), upínací stopka 800 a3/8 (palcová provedení)

801 S1

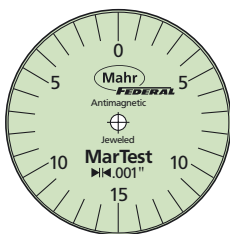

801 S

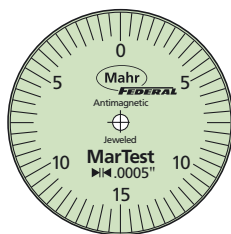

801 SG

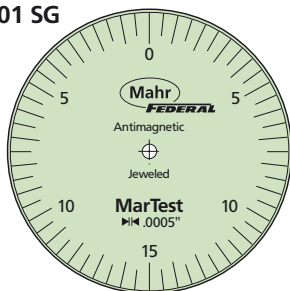

801 SGI

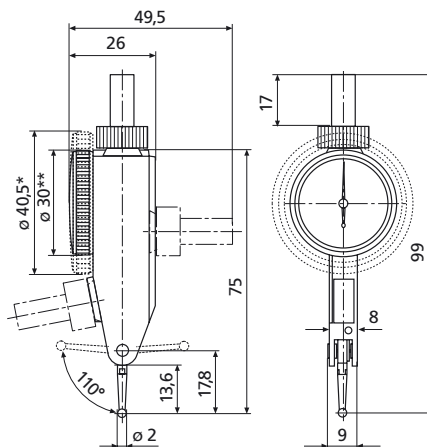
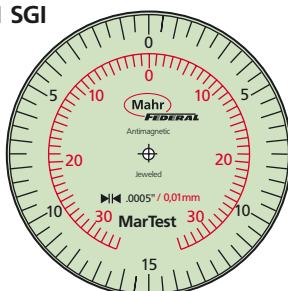

* 800 SG, 800 SGA, 801 SG, 801 SGI

** 800 S, 800 SA, 801 S1, 801 S

MarTest s rozlišením 0,002 mm / 0,001 mm pro vysoce precizní měření

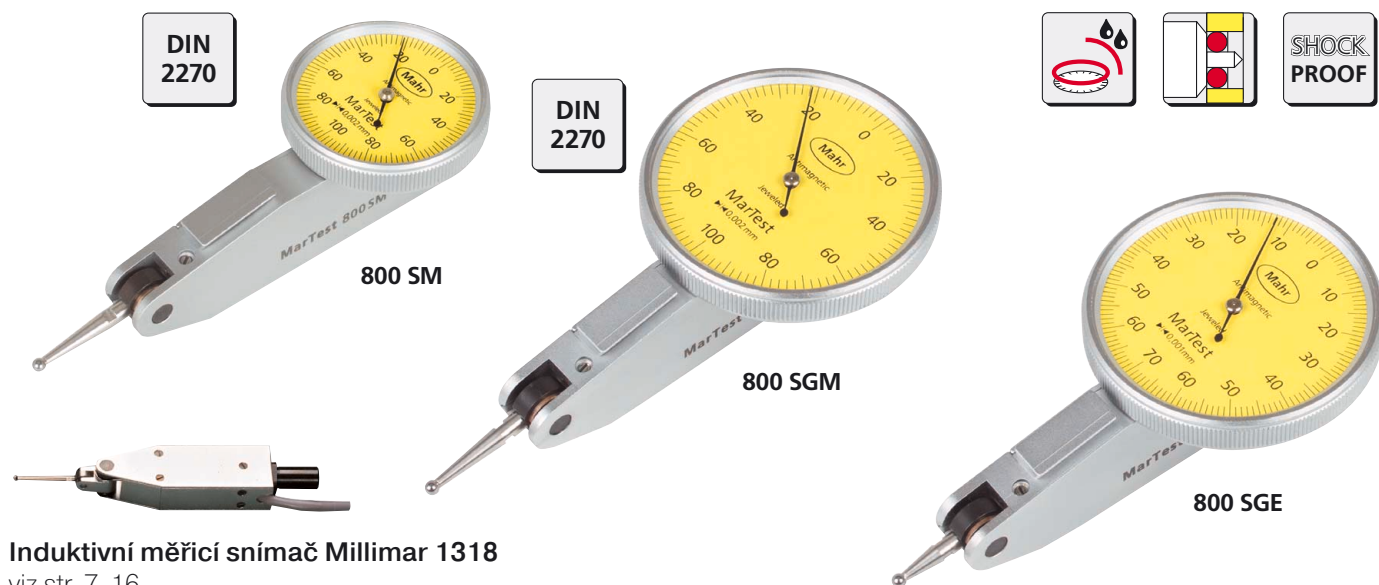

Induktivní měřicí snímač Millimar 1318

viz str. 7-16

Technická data

	Rozsah měření	Dělení stupnice	ø číselníku	Měřicí síla	Měřicí dotek	Obj. číslo
800 SM	± 0,1 mm	0,002 mm	27,5 mm	0,15 N	14,5 mm	4308150
800 SGM	± 0,1 mm	0,002 mm	38 mm	0,15 N	14,5 mm	4308200
800 SGE	± 0,07 mm	0,001 mm	38 mm	0,2 N	14,5 mm	4308220
801 SM	± .004"	.0001"	1.1"	0,15 N	14,5 mm	4308960
801 SGM	± .004"	.0001"	1.5"	0,15 N	14,5 mm	4308970
801 SGE	± .004"	.00005"	1.5"	0,15 N	14,5 mm	4308985

Součást dodávky:

Umělohmotné pouzdro, klíč pro výměnu měřících doteků, měřicí dotek ø 2 mm, upínací stopka 800 a8 (metrické provedení), upínací stopka 800 a6 (800 SGB), upínací stopka 800 a3/8 (palcová provedení)

801 SM

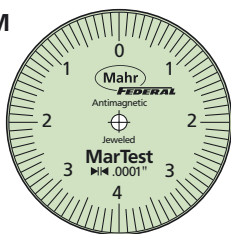

801 SGM

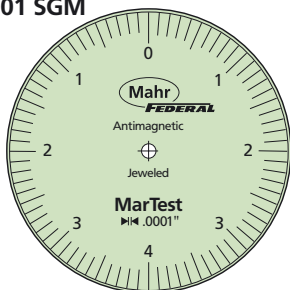

801 SGE

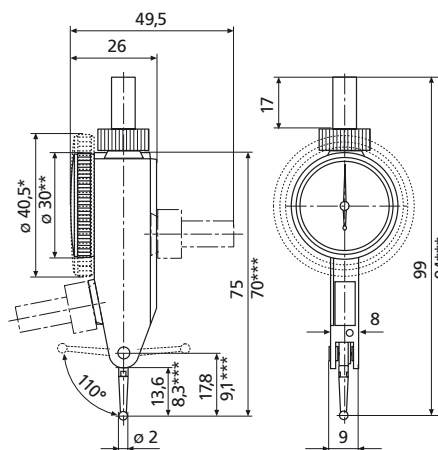
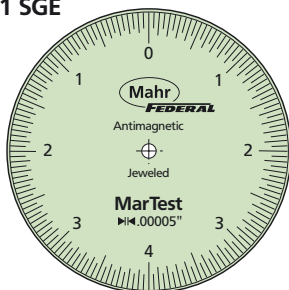

* 800 SGM, 800 SGE, 801 SGM, 801 SGE
 ** 800 SM, 801 SM
 *** 800 SGE

MarTest s dlouhým měřícím dotekem pro měření těžko dostupných měřicích ploch



Technická data

	Rozsah měření	Dělení stupnice	Ø číselníku	Měřicí síla	Měřicí dotek	Obj. číslo
800 SL	± 0,25 mm	0,01 mm	27,5 mm	0,07 N	41,24 mm	4306200
800 SGL	± 0,25 mm	0,01 mm	38 mm	0,07 N	41,24 mm	4306250
800 SGB	± 0,5 mm	0,01 mm	38 mm	0,07 N	32,3 mm	4301300
801 SL	± .010"	.0005"	1.1"	0,07 N	41,24 mm	4306950
801 SGL	± .010"	.0005"	1.5"	0,07 N	41,24 mm	4306960

Součást dodávky:

Umělohmotné pouzdro, klíč pro výměnu měřicích doteků, měřicí dotek Ø 2 mm, upínací stopka 800 a8 (metrické provedení), upínací stopka 800 a3/8 (palcová provedení]

801 SL

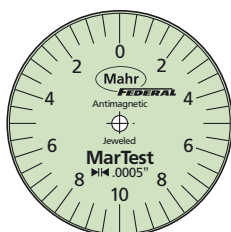

801 SGL

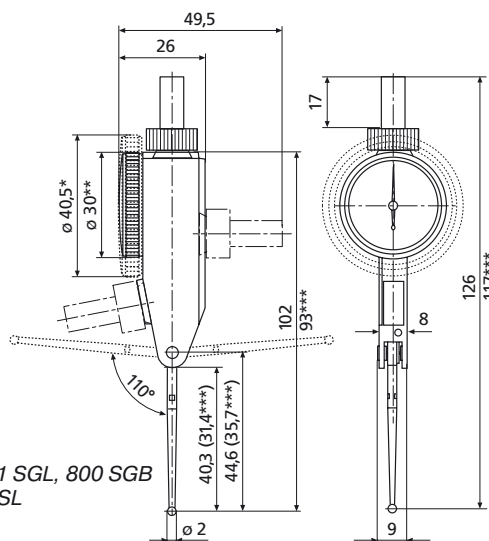
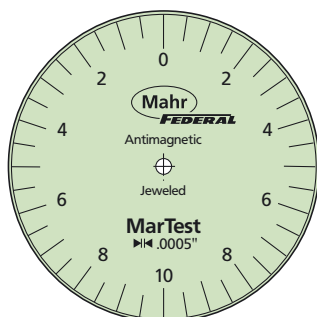

* 800 SGL, 801 SGL, 800 SGB
 ** 800 SL, 801 SL
 *** 800 SGB

MarTest měřicí dotek pohyblivý horizontálně k číselníku



DIN
2270

800 H

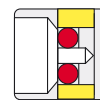
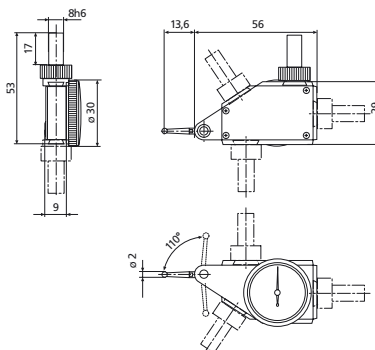

SHOCK
PROOF

Technická data

	Rozsah měření	Dělení stupnice	Ø číselníku	Měřicí síla	Měřicí dotek	Obj. číslo
800 H	± 0,4 mm	0,01 mm	27,5 mm	0,25 N	14,5 mm	4303200
801 H	± .015"	.0005"	1.1"	0,25 N	14,5 mm	4303950

Součást dodávky:

Umělohmotné pouzdro, klíč pro výměnu měřících doteků, měřicí dotek $\varnothing 2$ mm, upínací stopka 800 a8 (metrické provedení), upínací stopka 800 a3/8 (palcová provedení)

MarTest vertikální provedení



800 V

DIN
2270



800 VGM

DIN
2270

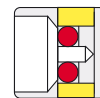
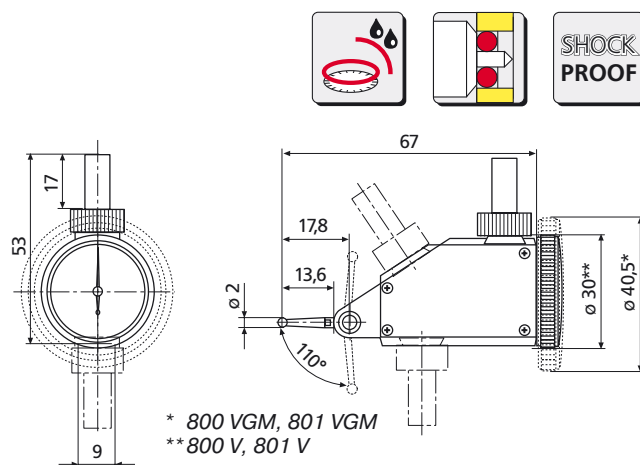

SHOCK
PROOF

* 800 VGM, 801 VGM
** 800 V, 801 V

Technická data

	Rozsah měření	Dělení stupnice	Ø číselníku	Měřicí síla	Měřicí dotek	Obj. číslo
800 V	± 0,4 mm	0,01 mm	27,5 mm	0,2 N	14,5 mm	4302200
800 VGM	± 0,1 mm	0,002 mm	38 mm	0,25 N	14,5 mm	4302250
801 V	± .015"	.0005"	1.1"	0,2 N	14,5 mm	4302950
801 VGM	± .004"	.0001"	1.5"	0,25 N	14,5 mm	4302960

Součást dodávky:

Umělohmotné pouzdro, klíč pro výměnu měřících doteků, měřicí dotek $\varnothing 2$ mm, upínací stopka 800 a8 (metrické provedení), upínací stopka 800 a3/8 (palcová provedení)

MarTest s velkým rozsahem měření



800 SRM

800 SR/SRM

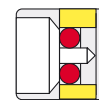
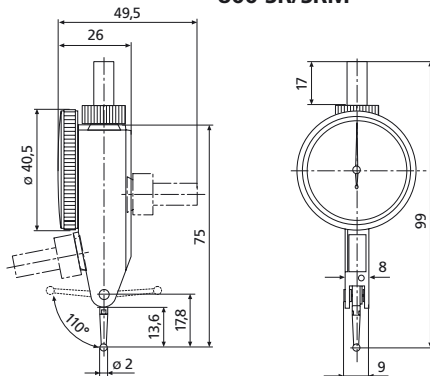

Technická data

	Rozsah měření	Dělení stupnice	Ø číselníku	Měřicí síla	Měřicí dotek	Obj. číslo
800 SR	± 0,8 mm	0,01 mm	38 mm	0,15 N	14,5 mm	4307250
800 SRM	± 0,2 mm	0,002 mm	38 mm	0,15 N	14,5 mm	4308250
801 SR	± .030"	.0005"	1.5"	0,15 N	14,5 mm	4307960
801 SRM	± .008"	.0001"	1.5"	0,15 N	14,5 mm	4308980

Součást dodávky:

Umělohmotné pouzdro, klíč pro výměnu měřících doteků, měřicí dotek Ø 2 mm, upínací stopka 800 a8 (metrické provedení), upínací stopka 800 a3/8 (palcová provedení)

MarTest - Příslušenství

Měřicí doteky
s rubínovou kuličkou

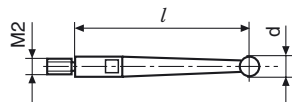

Měřicí doteky
s kuličkou z tvrdokovu



Klíč pro výměnu měřících doteků
4305868



Přístroj	Délka měřícího doteku /	Měřicí dotek					Rubínová kulička	Kat. číslo	Ø d
		Kat. číslo	Kulička z tvrdokovu			Ø 3 mm			
			Ø 1 mm	Ø 2 mm	Ø 3 mm			Ø 2 mm	
800 S/801 S1/801 S 800 SG/801 SG 800 SA 800 SGA 800 SM/801 SM 800 SGM/801 SGM 801 SGE 800 SR/801 SR 800 SRM/801 SRM 800 H/801 H 800 V/801 V 800 VGM/801 VGM	14,5 mm	800 ts	4305870	4305850	4305871	800 tsr	4309051		
800 SGE	9,1 mm	800 te	4308851	4308850	4308852	800 ter	4309050		
800 SL/801 SL 800 SGL/801 SGL	41,24 mm	800 tl	4306851	4306850	4306853	800 tlr	4309053		
800 SGB	32,3 mm	800 tb	4301851	4301850	4301852	800 tbr	4309052		