

Měřicí stojan 815 GN

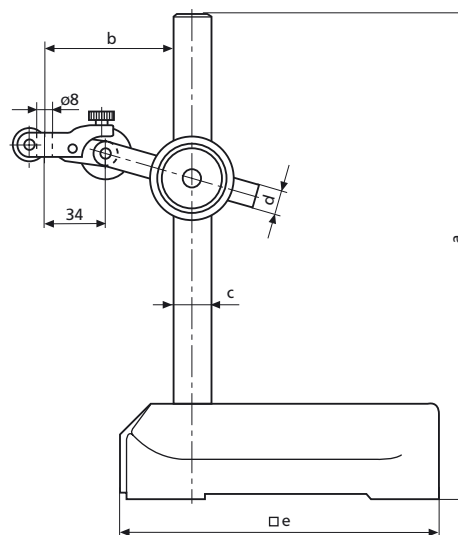

Parametry

- Masivní podstavec zajišťující vysokou stabilitu
- Horní strana podstavce s vybráním pro snadné uchopení
- Lehký posuv bez vibrací
- Přední strana broušena jako doraz pro vedení podél hran a pravítek
- Staticky bezchybně určené uložení pomocí tří opěrných ploch
- Jemné stavění na výložníkovém ramenu
- Sloupek a výložníkové rameno z nerezové oceli
- Ukazovací přístroj lze naklápět o $\pm 90^\circ$



Technická data

Celková výška s podstavcem	Vyložení (max)	Ø sloupku		Plocha podstavce	Rozsah jemného stavění	Upínací otvor	Hmotnost	Obj. číslo (bez ukaz. přístroje)
		c	d					
a	b	mm	mm	e	mm	mm	kg	
300	185	18	14	150 x 150	2	8H7	4,2	4413000
500	200	25	18	190 x 180	2	8H7	9	4413001
750	230	35	25	190 x 180	2	8H7	10	4413005

Měřicí stojan 815 MA s magnetickým podstavcem

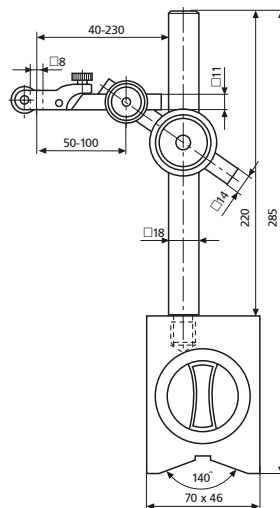

Parametry

- Výložník se dvěma klouby
- Zapínatelný a vypínatelný magnet s velkou magnetickou silou
- Magnetická síla působí plochou a prizmatickou spodní stranou a stejně tak čelní stranou podstavce
- Sloupek a výložníkové rameno z nerezové oceli
- Jemné stavění na výložníkovém ramenu

Technická data

Celková výška s podstavcem mm	Prizma pro Ø hřídele mm	Magnetická síla N	Rozsah jemného stavění mm	Upínací otvor mm	Hmotnost kg	Obj. číslo (bez ukaz. přístroje)	Obj. číslo dřevěné pouzdro
285	20 - 100	450	2	8H7	2,5	4416000	4416001

Měřicí stojan 815 MB s magnetickým podstavcem

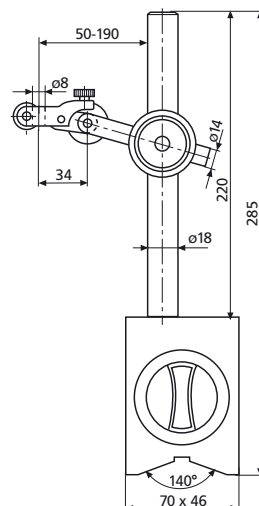

Parametry

- Výložník se dvěma klouby
- Zapínatelný a vypínatelný magnet s velkou magnetickou silou
- Magnetická síla působí plochou a prizmatickou spodní stranou a stejně tak čelní stranou podstavce
- Sloupek a výložníkové rameno z nerezové oceli
- Jemné stavění na výložníkovém ramenu
- Ukazovací přístroj lze naklápět o $\pm 90^\circ$

Technická data

Celková výška s podstavcem mm	Prizma pro Ø hřídele mm	Magnetická síla N	Rozsah jemného stavění mm	Upínací otvor mm	Hmotnost kg	Obj. číslo (bez ukaz. přístroje)	Obj. číslo dřevěné pouzdro
285	20 - 100	450	2	8H7	2,2	4417000	4416001

Měřicí stojan 815 MG s článkovým ramenem

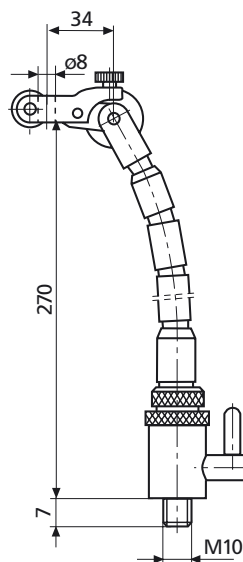

Parametry

- Flexibilní, v každé poloze ustavitelné článkové rameno
- Pevný ocelový kabel k sobě stahuje pouzdra a kuličky článkového ramene
- Nastavitelná upínací síla
- Zapínatelný a vypínatelný magnet s velkou magnetickou silou
- Magnetická síla působí plochou a prizmatickou spodní stranou a stejně tak čelní stranou podstavce
- Jemné stavění na výložníkovém ramenu
- Ukazovací přístroj lze naklápět o $\pm 90^\circ$

Technická data

Celková výška s podstavcem mm	Prizma pro \varnothing hřídele mm	Magnetická síla N	Rozsah jemného stavění mm	Upínací otvor mm	Hmotnost kg	Obj. číslo (bez ukaz. přístroje)	Obj. číslo dřevěné pouzdro
350	20 - 100	450	1,5	8H7	1,9	4420000	4416001

Měřicí stojan 815 P s magnetickým podstavcem

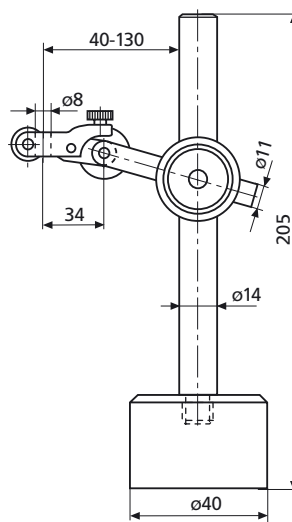

Parametry

- Výložníkové rameno se dvěma klouby
- Pevný válcový podstavec s permanentním magnetem
- Sloupek a výložníkové rameno z nerezové oceli
- Jemné stavění na výložníkovém ramenu
- Ukazovací přístroj lze naklápět o $\pm 90^\circ$

Technická data

Celková výška s podstavcem mm	Magnetická síla N	Rozsah jemného stavění mm	Upínací otvor mm	Hmotnost kg	Obj. číslo (bez ukaz. přístroje)
205	250	1,5	8H7	0,7	4422000

Týčové sestavy 815 X

Pro použití ve zkušebních zařízeních na kontrolu délek a obvodového házení

815 XN

S vodící vložkou do drážky

- Dva klouby
- Rýhovaná matice pro připevnění sloupku
- Sloupky a výložníková ramena z nerezové oceli
- Jemné stavění

Obj. číslo 4424000

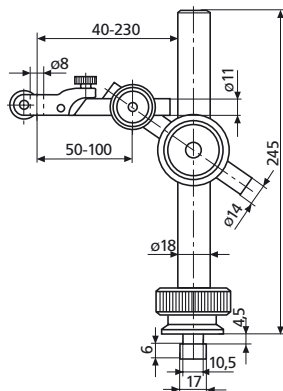

815 XMA

Se závitem pro našroubování

- Dva klouby
- Sloupky a výložníková ramena z nerezové oceli
- Jemné stavění

Obj. číslo 4424005

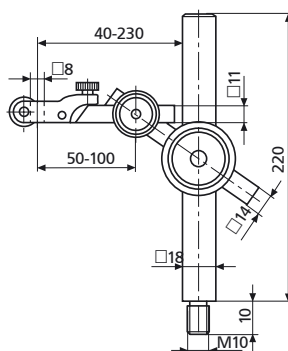

815 XMB

Se závitem pro našroubování

- Jeden kloub
- Sloupky a výložníková ramena z nerezové oceli
- Jemné stavění

Obj. číslo 4424006

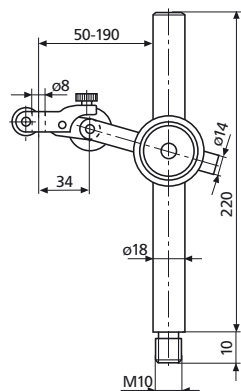

815 XMS

Obzvlášť stabilní provedení se závitem pro našroubování

- Jeden kloub
- Sloupky a výložníková ramena z nerezové oceli
- Jemné stavění

Výška sloupku Obj. číslo

285 mm 4435011
485 mm 4435015

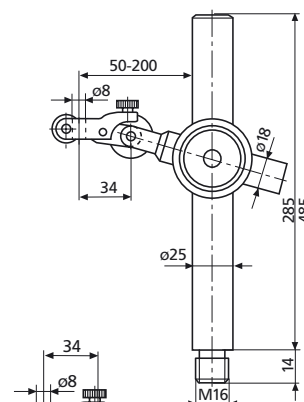

815 XMG

Se závitem pro našroubování

- Flexibilní, v každé poloze nastavitelné článkové rameno
- Jemné stavění

Obj. číslo 4424010

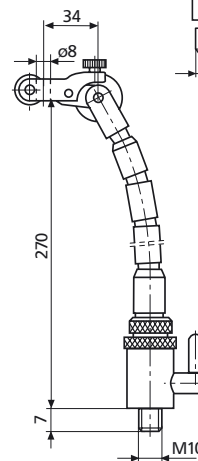

815 XP

Se závitem pro našroubování

- Jeden kloub
- Sloupky a výložníková ramena z nerezové oceli
- Jemné stavění

Obj. číslo 4424015

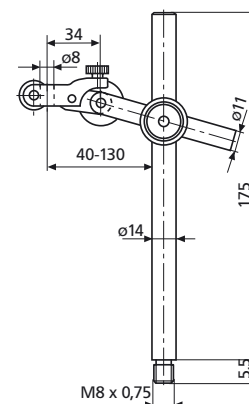

Magnetické podstavce 815 Y

Pro sestavení zkušebních zařízení nebo jako podstavec seřizovacích přípravků na obráběcích strojích

815 YM standardní provedení

- Zapínatelný a vypínatelný permanentní magnet s velkou magnetickou silou
- Závít pro našroubování
- Spodní strana s prizmatickým zářezem
- Plochá čelní strana
- Magnetická síla 450 N

Obj. číslo 4425000

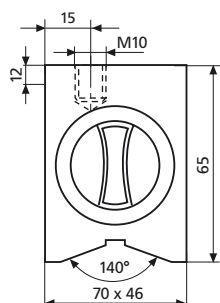

815 YP kruhové provedení

- Nespínací permanentní magnet se závitem pro našroubování
- Plochá spodní strana podstavce
- Magnetická síla 250 N

Obj. číslo 4425002

